



## Задвижки чугунные Краны шаровые Затворы поворотные Колосники чугунные Литье чугунное

По вопросам продаж и поддержки обращайтесь:

Архангельск (8182)63-90-72  
Астана +7(7172)727-132  
Белгород (4722)40-23-64  
Брянск (4832)59-03-52  
Владивосток (423)249-28-31  
Волгоград (844)278-03-48  
Вологда (8172)26-41-59  
Воронеж (473)204-51-73  
Екатеринбург (343)384-55-89  
Иваново (4932)77-34-06  
Ижевск (3412)26-03-58  
Казань (843)206-01-48

Калининград (4012)72-03-81  
Калуга (4842)92-23-67  
Кемерово (3842)65-04-62  
Киров (8332)68-02-04  
Краснодар (861)203-40-90  
Красноярск (391)204-63-61  
Курск (4712)77-13-04  
Липецк (4742)52-20-81  
Магнитогорск (3519)55-03-13  
Москва (495)268-04-70  
Мурманск (8152)59-64-93  
Набережные Челны (8552)20-53-41

Нижний Новгород (831)429-08-12  
Новокузнецк (3843)20-46-81  
Новосибирск (383)227-86-73  
Орел (4862)44-53-42  
Оренбург (3532)37-68-04  
Пенза (8412)22-31-16  
Пермь (342)205-81-47  
Ростов-на-Дону (863)308-18-15  
Рязань (4912)46-61-64  
Самара (846)206-03-16  
Санкт-Петербург (812)309-46-40  
Саратов (845)249-38-78

Смоленск (4812)29-41-54  
Сочи (862)225-72-31  
Ставрополь (8652)20-65-13  
Тверь (4822)63-31-35  
Томск (3822)98-41-53  
Тула (4872)74-02-29  
Тюмень (3452)66-21-18  
Ульяновск (8422)24-23-59  
Уфа (347)229-48-12  
Челябинск (351)202-03-61  
Череповец (8202)49-02-64  
Ярославль (4852)69-52-93

# 30 6

DN 50-200 PN=1,0-1,6

DN 250, 300 PN=1,0

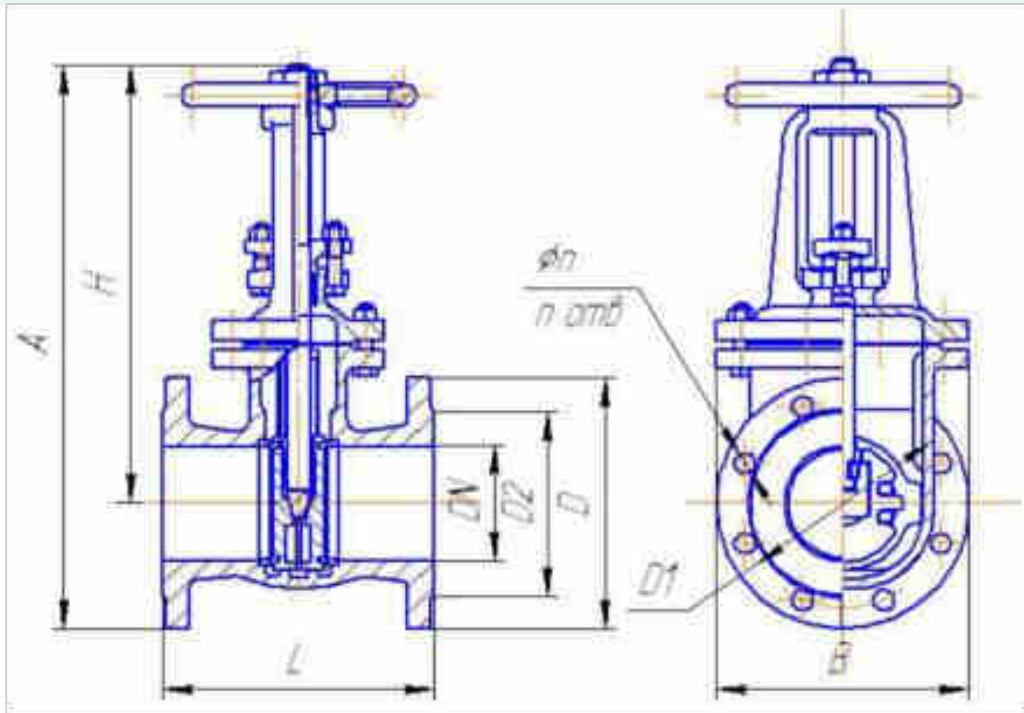

12817

I, 2 12815.

+225<sup>0</sup>

«D» 9544.

20 1412;

-59 15527.

( ).

- 2, 4 15150.

5762 3721-001-00324292-2011.

10

DN	D	D1	D2	L	H	d	n	A	B	
50	125*125	125	102	180	245	18	4	310	125	11,5
80	150*150	160	133	210	310	18	4	385	172	19
100	215	180	158	230	380	18	8	485	214	30,5
125	245	210	184	255	430	18	8	550	248	42
150	280	240	212	280	500	22	8	640	284	58
200	335	295	268	330	650	22	8/12*	820	360	99
250	390	350	320	450	740	22	12	945	452	170
300	440	400	370	500	925	22	12	1155	516	250

\* -n = 12 Pp 1.6 ( )

# 30 7

DN 50-300 PN=0,6

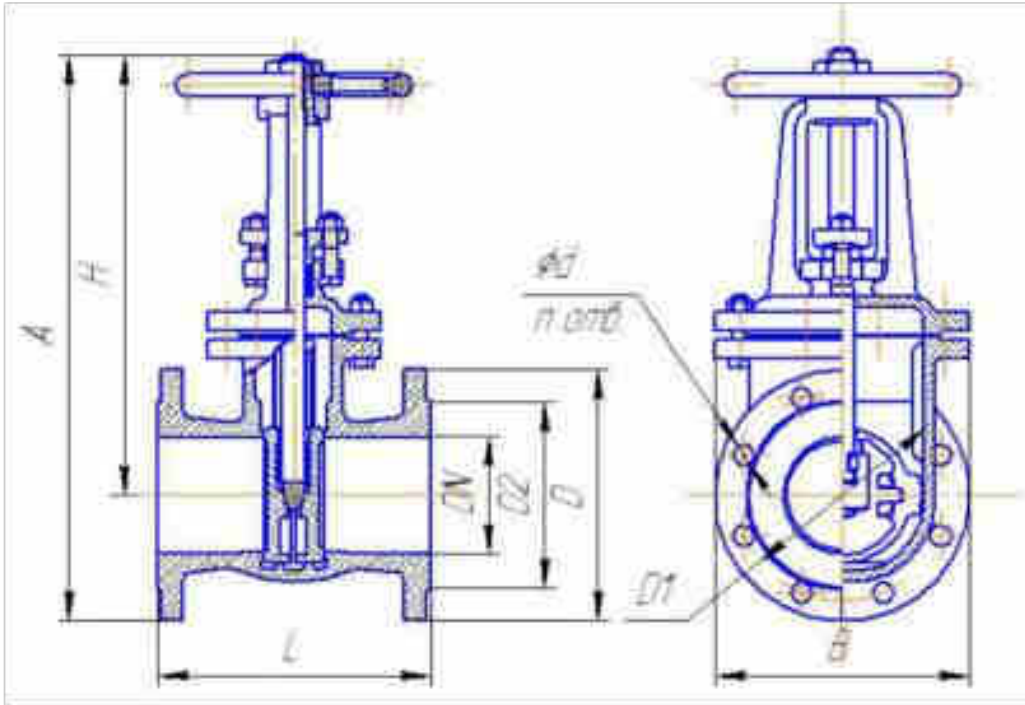

12817

I, 2 12815.

+100°

« » 9544.

20 1412;

20 1412.

( )

2 15150.

5762

3721-001-00324292-2011.

10

DN	D	D1	D2	L	H	d	n	A	B	
50	125*125	125	102	180	245	18	4	310	125	14
80	150*150	160	133	210	310	18	4	385	172	21
100	215	180	158	230	380	18	8	485	214	33
125	245	210	184	255	430	18	8	550	248	44
150	280	240	212	280	500	22	8	640	284	60
200	335	295	268	330	650	22	8	820	360	99
250	390	350	320	450	740	22	12	945	452	170
300	440	400	370	500	925	22	12	1155	516	250

# 30 6

DN 50-200 PN=1,0-1,6

DN 250, 300 PN=1,0

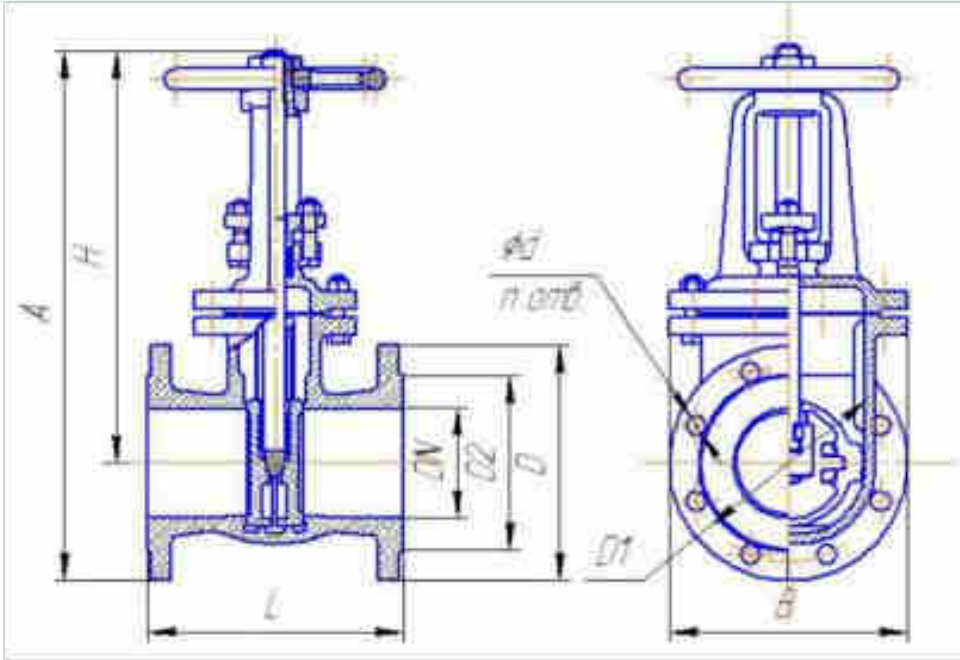

12817

I, 2 12815.

- +115° ; , - +90° .

«D» 9544.

20 1412;

- 20 1412.

( ).

- 2; 4 15150.

5762 3721-001-00324292-2011.

10

DN										
	D	D1	D2	L	H	d	n	A	B	
50	125*125	125	102	180	245	18	4	310	125	11,5
80	150*150	160	133	210	310	18	4	385	172	19
100	215	180	158	230	380	18	8	485	214	30,5
125	245	210	184	255	430	18	8	550	248	42
150	280	240	212	280	500	22	8	640	284	58
200	335	295	268	330	650	22	8/12*	820	360	99
250	390	350	320	450	740	22	12	945	452	170
300	440	400	370	500	925	22	12	1155	516	250

\* -n = 12 Pp 1.6 ( )

# 11 37

DN 50, 80, 100, 150, 200/144

PN=1,6

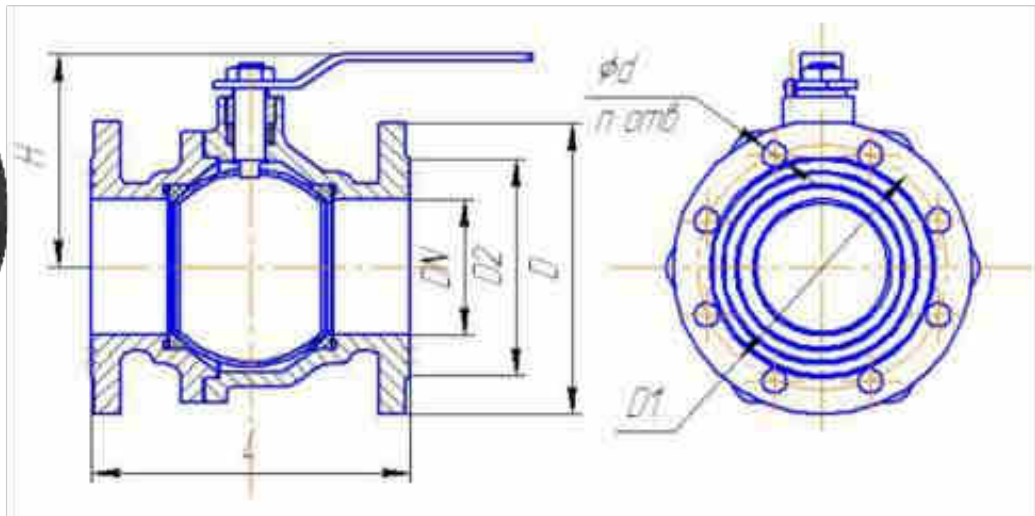
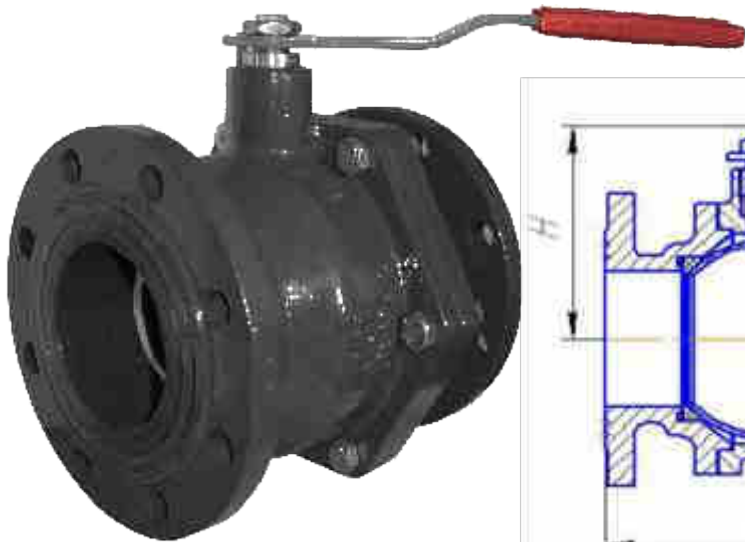

+200°

I, 2 12815.

12817

« » 9544.

: - 12 18 10

5632;

20 1412;

-4 10007.

( ).

- 2, 4 15150.

21345 3722-002-00324292-2001.

10

DN	D	D1	D2	L	L1	H	d	n	
50	125*125	125	102	180	190	120	18	4	9
80	150*150	160	133	203	270	145	18	4	15
100	215	180	158	229	270	160	18	8	25
150	280	240	212	280	390	230	22	8	52
200/144	335	295	268	292	390	240	22	8/12*	65

\* -n = 12 Pp 1.6 ( )

# 11 37

DN 50, 80, 100

PN=1,6

; PN=2,5

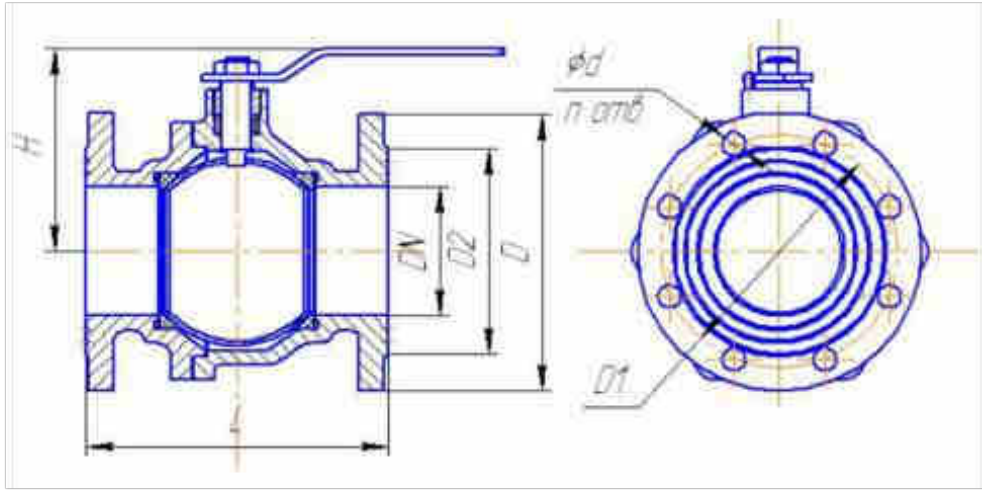

+200°

12817

I, 2 12815.

9544.

12 18 10

5632;

25 977;

-4 10007.

( )

- 2, 4 15150.

21345

3722-003-00324292-2003.

10

DN	D	D1	D2	L	L1	H	d	n	
	50	125*125	125	102	180	190	120	18	4
80	150*150	160	133	203	270	145	18	4	25
100	215	180	158	229	270	160	18	8	34

# 32 1

DN 50, 80, 100, 150, 200.

PN=1,6

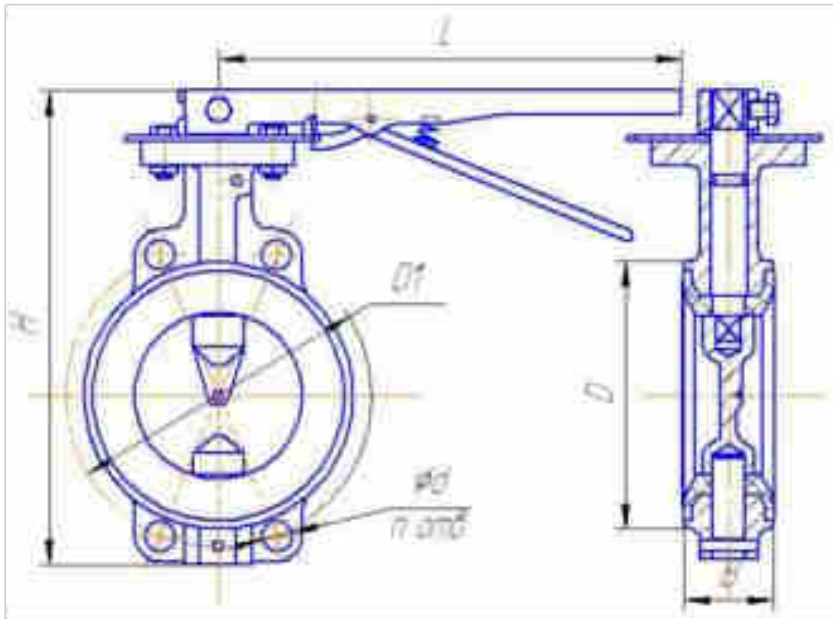

115°

« »

9544.

25

977;

20

1412;

51-1481

38005204-84.

2,

4

15150.

13547

3721-004-00324292-2003.

5

DN	D	D1	Á	L	H	d	n	
50	102	125	43	270	226	18	4	3
80	133	160	46	270	255	18	4	5
100	158	180	52	270	280	18	4	7
150	212	240	56	270	345	22	4	10
200	268	295	64	350	400	22	4	17

# 30 906

DN 50-200 PN=1,0-1,6

DN 250, 300 PN=1,0

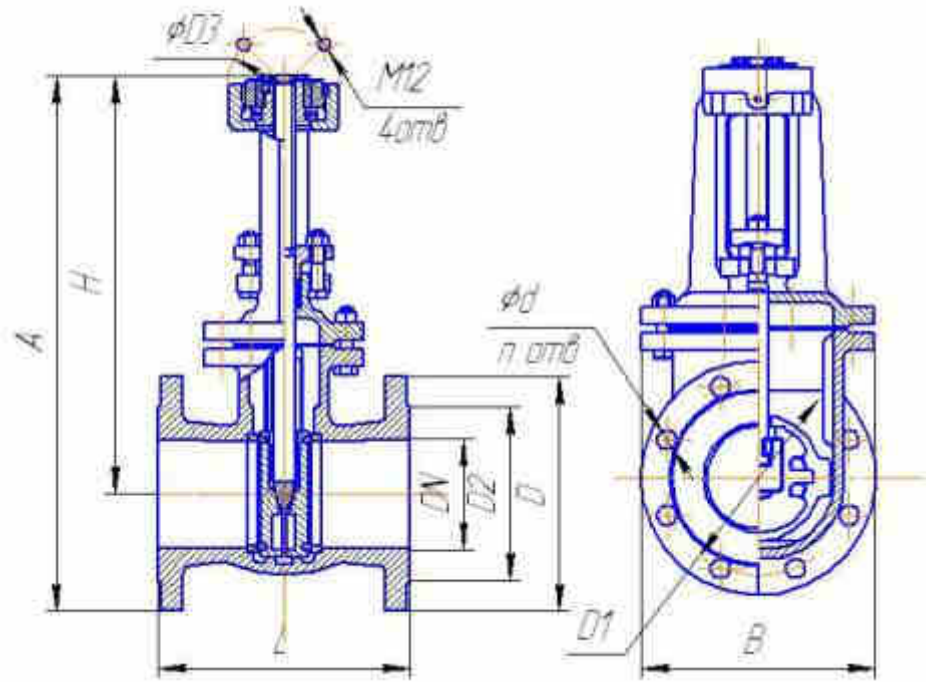

12817

I, 2 12815.

+225<sup>0</sup>

«D» 9544.

20 1412;

-59 15527.

( )

2, 4 15150.

5762 3721-001-00324292-2011.

10

DN	D	D1	D2	D3	L	H	d	n	A	B	
50	125*125	125	102	104	180	250	18	4	320	125	12
80	150*150	160	133	104	210	315	18	4	385	172	19
100	215	180	158	104	230	385	18	8	485	214	30
125	245	210	184	104	255	430	18	8	550	248	40
150	280	240	212	104	280	505	22	8	640	284	57
200	335	295	268	135	330	650	22	8/12*	820	360	97
250	390	350	320	135	450	810	22	12	1010	452	180
300	440	400	370	135	500	915	22	12	1150	516	260

\* -n = 12 Pp 1.6 ( )



# 11 937

DN 100 PN=1,6

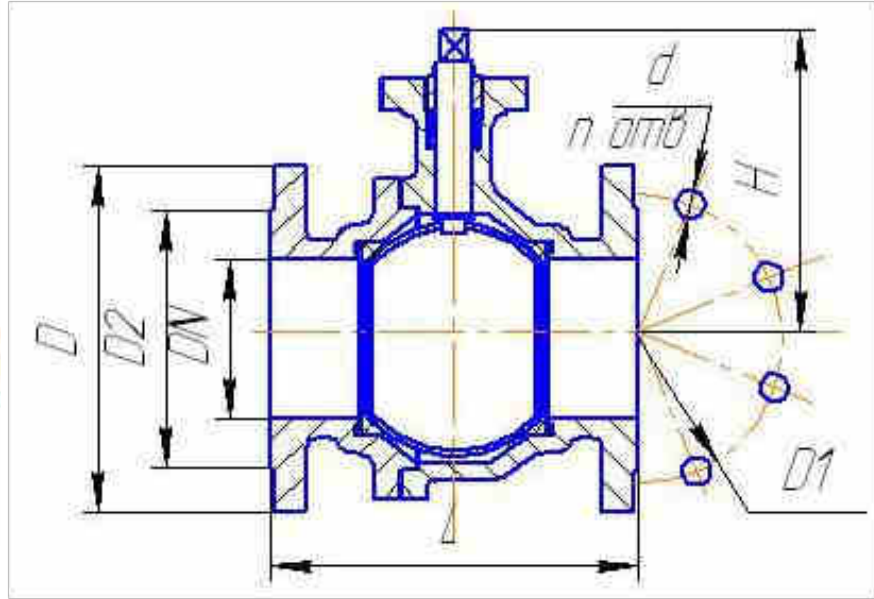

+200°

12817

I, 2 12815.

« » 9544.

: - 12 18 10

5632;

20 1412;

-

-4 10007-80 .

- ( ).

- 2, 4 15150.

21345

3722-002-00324292-2001.

10 .

DN	D	D1	D2	L	H	d	n		
100	215	180	158	229	190	18	8	17*17	29

# 32 901

DN 50, 80, 100, 150, 200. PN=1,6

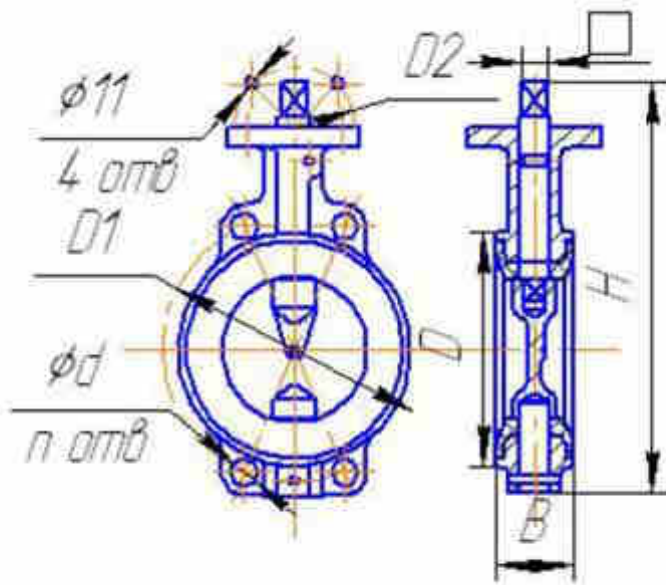

115°

« »

9544.

25

977;

20 1412;

51-1481 38005204-84.

2,

4

15150.

13547

3721-004-00324292-2003.

5

DN								D2		
	D	D1	A	H	d	n				
50	102	125	43	200	18	4	75	14*14	3	
80	133	160	46	230	18	4	75	14*14	5	
100	158	180	52	250	18	4	90	17*17	7	
150	212	240	56	310	22	4	90	17*17	10	
200	268	295	64	370	22	4	90	17*17	16	

( )

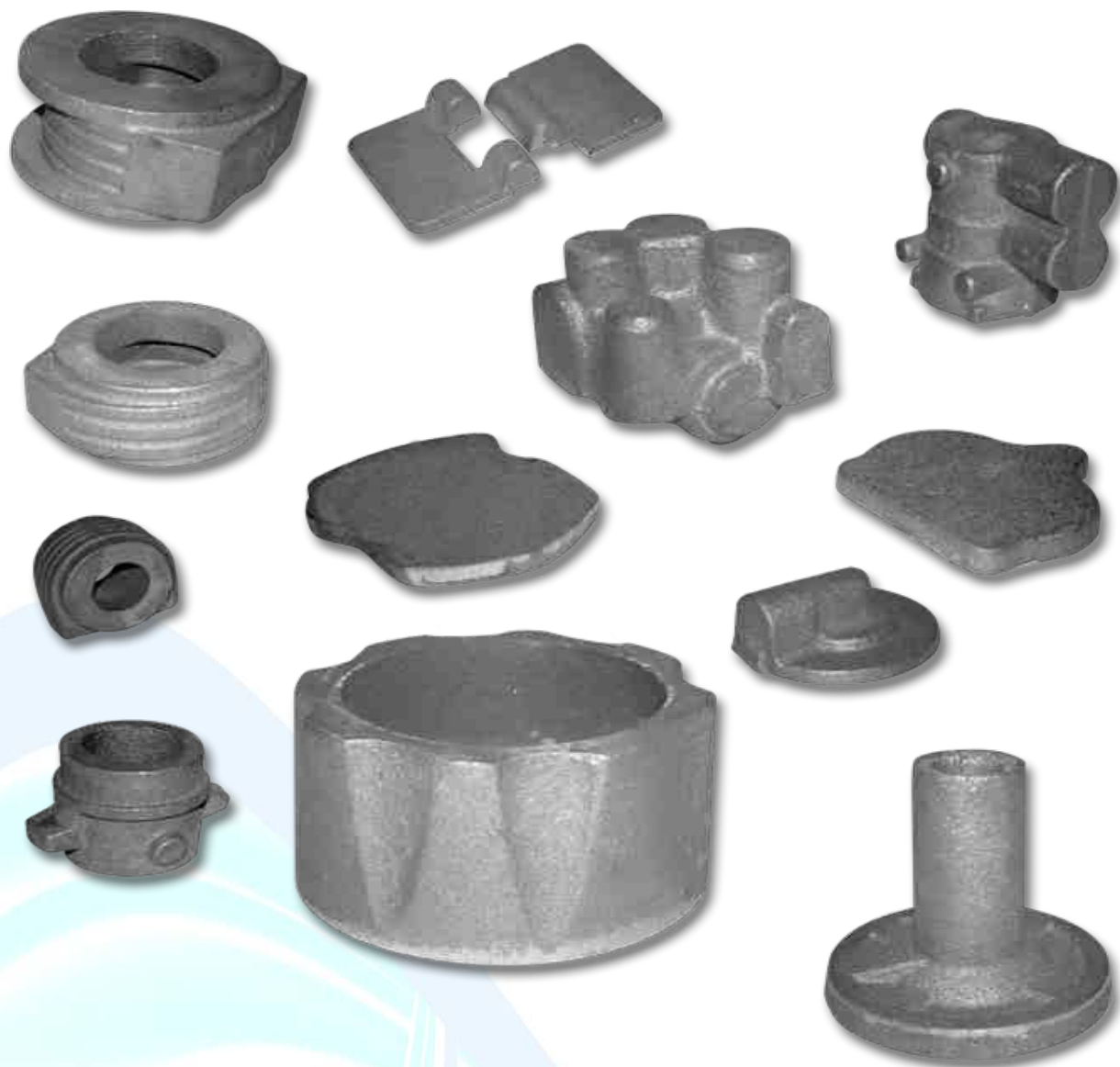

**По вопросам продаж и поддержки обращайтесь:**

Архангельск (8182)63-90-72  
Астана +7(7172)727-132  
Белгород (4722)40-23-64  
Брянск (4832)59-03-52  
Владивосток (423)249 28 31  
Волгоград (844)278-03-48  
Вологда (8172)26 41 59  
Воронеж (473)204 51 73  
Екатеринбург (343)384-55-89  
Иваново (4932)77 34 06  
Ижевск (3412)26 03 58  
Казань (843)206-01-48

Калининград (4012)72-03-81  
Калуга (4842)92-23-67  
Кемерово (3842)65-04-62  
Киров (8332)68-02-04  
Краснодар (861)203 40 90  
Красноярск (391)204-63-61  
Курск (4712)77 13 04  
Липецк (4742)52 20 81  
Магнитогорск (3519)55-03-13  
Москва (495)268 04 70  
Мурманск (8152)59 64 93  
Набережные Челны (8552)20-53-41

Нижний Новгород (831)429-08-12  
Новокузнецк (3843)20-46-81  
Новосибирск (383)227-86-73  
Орел (4862)44-53-42  
Оренбург (3532)37 68 04  
Пенза (8412)22-31-16  
Пермь (342)205 81 47  
Ростов на Дону (863)308 18 15  
Рязань (4912)46-61-64  
Самара (846)206 03 16  
Санкт Петербург (812)309 46 40  
Саратов (845)249-38-78

Смоленск (4812)29-41-54  
Сочи (862)225-72-31  
Ставрополь (8652)20-65-13  
Тверь (4822)63-31-35  
Томск (3822)98 41 53  
Тула (4872)74-02-29  
Тюмень (3452)66 21 18  
Ульяновск (8422)24 23 59  
Уфа (347)229-48-12  
Челябинск (351)202 03 61  
Череповец (8202)49 02 64  
Ярославль (4852)69-52-93

**Единый адрес для всех регионов: [zms@nt-rt.ru](mailto:zms@nt-rt.ru) || [www.lmz.nt-rt.ru](http://www.lmz.nt-rt.ru)**